

**LUNA2000-(5-30)-S0**

# **Guida rapida**

**Edizione: 05**

**Numero parte: 31500GCU**

**Data: 2023-05-20**

**HUAWEI TECHNOLOGIES CO., LTD.**



**HUAWEI**

# 1 Panoramica del prodotto

## Aspetto della batteria LUNA2000

La batteria LUNA2000 funziona con sistemi collegati alla rete o non in rete di impianti FV per tetti residenziali. Può accumulare e alimentare energia elettrica in base ai requisiti di servizio.

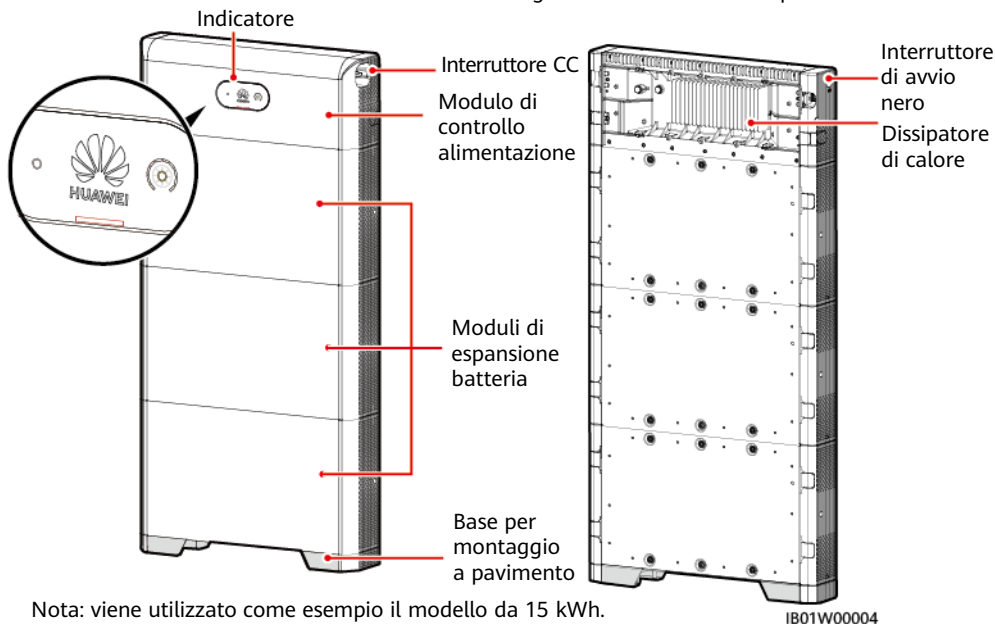

Nota: viene utilizzato come esempio il modello da 15 kWh.

## Modulo di controllo dell'alimentazione e moduli di espansione della batteria

La batteria LUNA2000 è composta da un modulo di controllo dell'alimentazione e altri moduli di espansione. Il modulo di controllo dell'alimentazione ha una potenza di 5 kW e un modulo di espansione ha una capacità standard di 5 kWh.

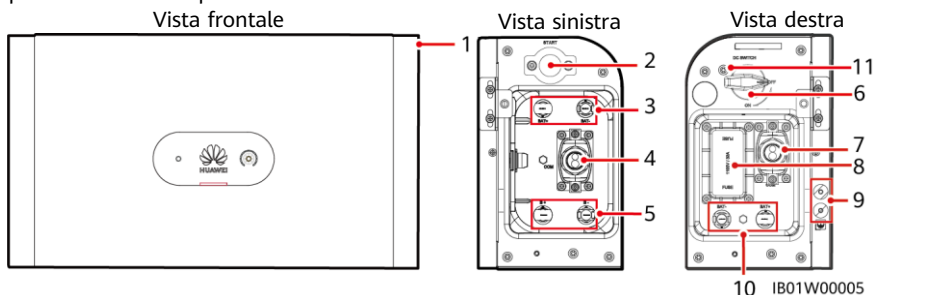

(1) Modulo di controllo dell'alimentazione (CC-CC)

(2) Interruttore di avvio nero

(3) Terminali della batteria (BAT+/BAT-)

(4) Porta COM (COM)

(5) Terminali a cascata della batteria (B+/B-)

(6) Interruttore CC (DC SWITCH)

(7) Porta COM (COM)

(8) Fusibile

(9) Punto di messa a terra

(10) Terminali della batteria (BAT-/BAT+)

(11) Foro per la vite di bloccaggio dell'Interruttore CC (DC SWITCH) (M4)<sup>a</sup>

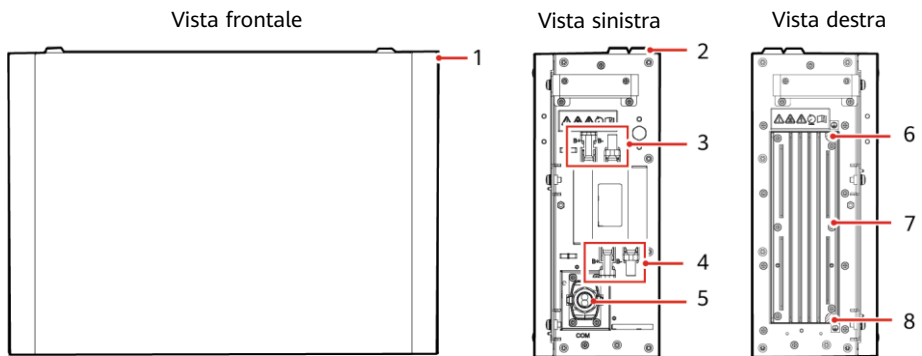

IB01W00006

(1) Modulo di espansione della batteria

(2) Rilevo per l'allineamento

(3) Terminali a cascata della batteria (B+/B-)

(4) Terminali a cascata della batteria (B+/B-)

(5) Porta COM (COM)

(6) Punto di messa a terra

(7) Dissipatore di calore

(8) Punto di messa a terra

Nota a: (facoltativo) rimuovere il tappo di plastica e installare una vite di bloccaggio per l'interruttore CC per prevenire malfunzionamenti.

### Descrizione della capacità della batteria

La potenza e la capacità della batteria possono essere espanso. È possibile collegare in parallelo due moduli di controllo dell'alimentazione. Un singolo modulo di controllo dell'alimentazione può supportare al massimo tre moduli di espansione della batteria.

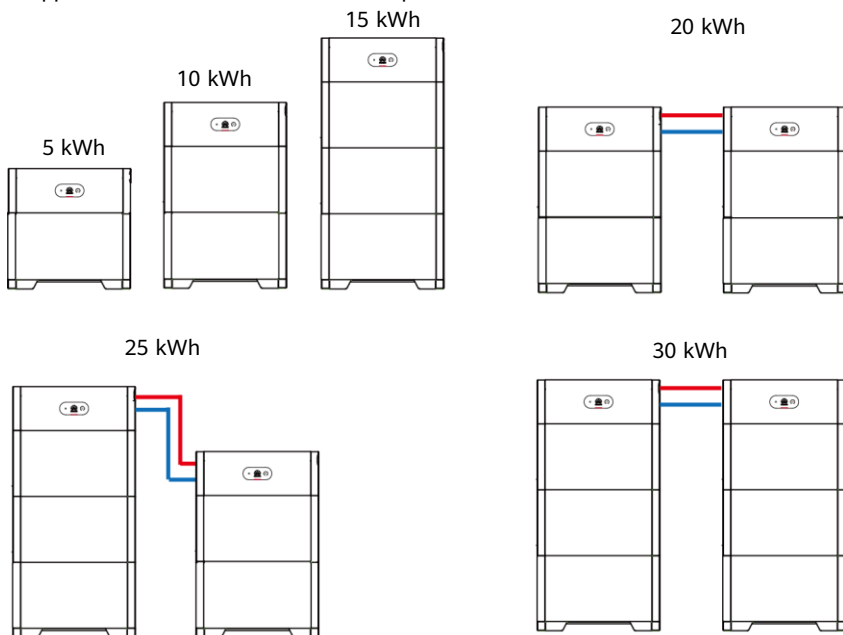

— Cavo di segnale

— Cavo di ingresso CC

IB01W00008

## Sistema FV per tetti residenziali per il collegamento alla rete

Il sistema FV per tetti residenziali per il collegamento alla rete di solito è composto da modulo FV, batteria LUNA2000, inverter di rete elettrica, sistema di gestione, interruttore CA e scatola di distribuzione dell'alimentazione (PDB, power distribution box).

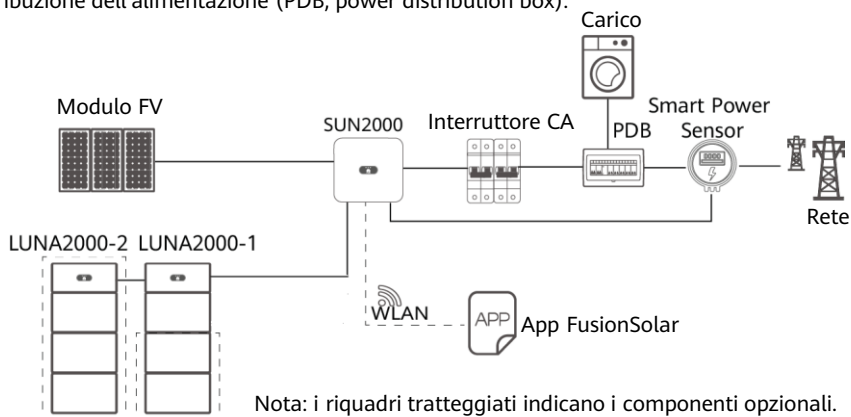

## 2 Installazione del dispositivo

### 2.1 Requisiti per l'installazione

#### Ambiente di installazione

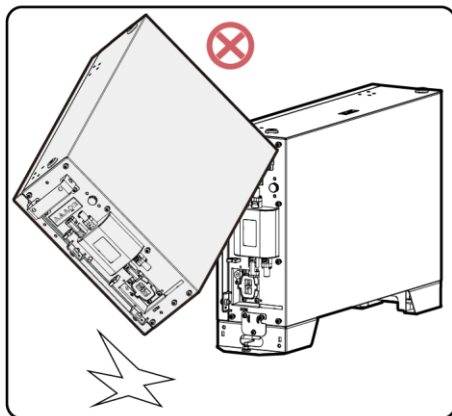
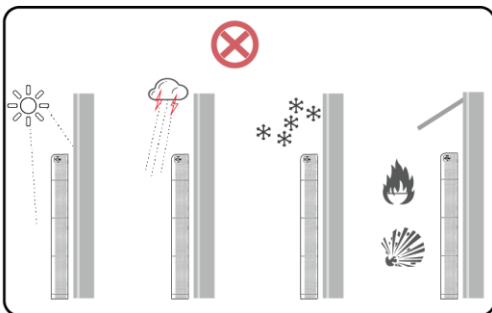
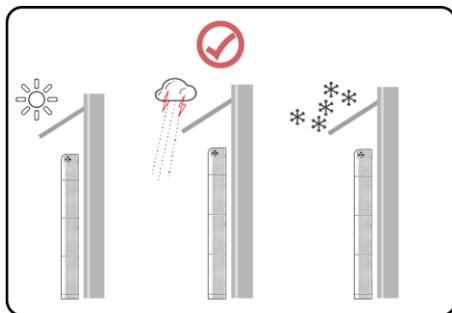

#### ⚠️ PERICOLO

Se una batteria cade o subisce un urto violento durante l'installazione, si possono verificare danni interni. Non utilizzare tali gruppi batterie; in caso contrario, potrebbero verificarsi rischi per la sicurezza quali perdite da celle e scosse elettriche.

IB01Y00001

## Requisiti dell'ambiente di installazione

- L'ambiente di installazione e di utilizzo deve rispettare gli standard internazionali, nazionali e locali pertinenti per le batterie al litio e deve essere conforme alle leggi e ai regolamenti locali. L'utente è obbligato a proteggere la batteria da incendi o altri pericoli.
- Assicurarsi che la batteria non sia accessibile ai bambini e che sia lontano dalle aree di lavoro o abitative quotidiane, incluse, a titolo esemplificativo ma non esaustivo, le seguenti aree: studio, camera da letto, soggiorno, salotto, sala musica, cucina, studio, sala giochi, home theater, solarium, bagno, lavanderia e mansarda.
- Quando si installa la batteria in un garage, tenerla lontano dal vialetto d'accesso. Si consiglia di montare la batteria sulla parete più in alto rispetto al paraurti per evitare collisioni.
- Non installare la batteria in luoghi chiusi, non ventilati, senza adeguate strutture antincendio o di difficile accesso per i vigili del fuoco. Non posizionare materiali infiammabili o esplosivi intorno alla batteria. Si consiglia di montare la batteria su una parete per evitare il contatto con l'acqua.
- Installare la batteria in un ambiente asciutto e ben ventilato. Fissare la batteria su una superficie piana e stabile.
- Installare la batteria in un luogo riparato o installare una tettoia sopra di essa per evitare che sia esposta alla luce solare diretta o alla pioggia.
- Installare la batteria in un ambiente pulito che non presenti sorgenti di radiazioni elevate a infrarossi, solventi organici e gas corrosivi.
- Per le aree soggette a disastri naturali quali allagamenti, colate detritiche, terremoti e tifoni/uragani, adottare le precauzioni corrispondenti per l'installazione.
- Tenere la batteria lontano da fonti di incendi. Non posizionare materiali infiammabili o esplosivi nei pressi della batteria.
- Tenere la batteria lontana da possibili fonti di contatto con acqua come rubinetti, tubi fognari e irrigatori per evitare infiltrazioni d'acqua.
- Non installare la batteria in una posizione in cui sia facile toccarla poiché la temperatura del telaio e del dissipatore di calore è alta quando la batteria è in funzione.
- Per evitare incendi dovuti all'alta temperatura, assicurarsi che le prese d'aria e il sistema di raffreddamento non siano ostruiti quando la batteria è in funzione.
- Non esporre la batteria a gas infiammabile, gas esplosivo o fumo. Non effettuare alcuna operazione sulla batteria in queste condizioni.
- Non installare la batteria su oggetti in movimento, come navi, treni o auto.
- Nelle applicazioni con alimentazione di backup, non utilizzare la batteria per:
  - a. dispositivi medici di estrema importanza per la vita umana.
  - b. apparecchiature di controllo ad es. di treni e ascensori, che possono causare lesioni personali.
  - c. sistemi informatici di importanza sociale e pubblica.
  - d. luoghi nelle vicinanze di dispositivi medici.
  - e. altri dispositivi simili a quelli descritti in precedenza.
- Non installare la batteria all'aperto in luoghi con aria salmastra perché potrebbe essere soggetta a corrosione. Per luogo con aria salmastra si intende un'area che si trova entro 500 metri dalla costa o esposta alla brezza marina. Le aree esposte alla brezza marina variano a seconda delle condizioni meteorologiche (come tifoni e monsoni) o dei terreni (come dighe e colline).

## Spazio di installazione

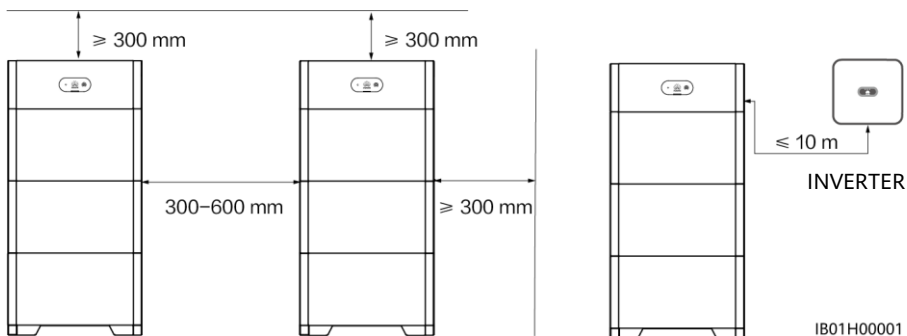

## Dimensioni dei fori di montaggio

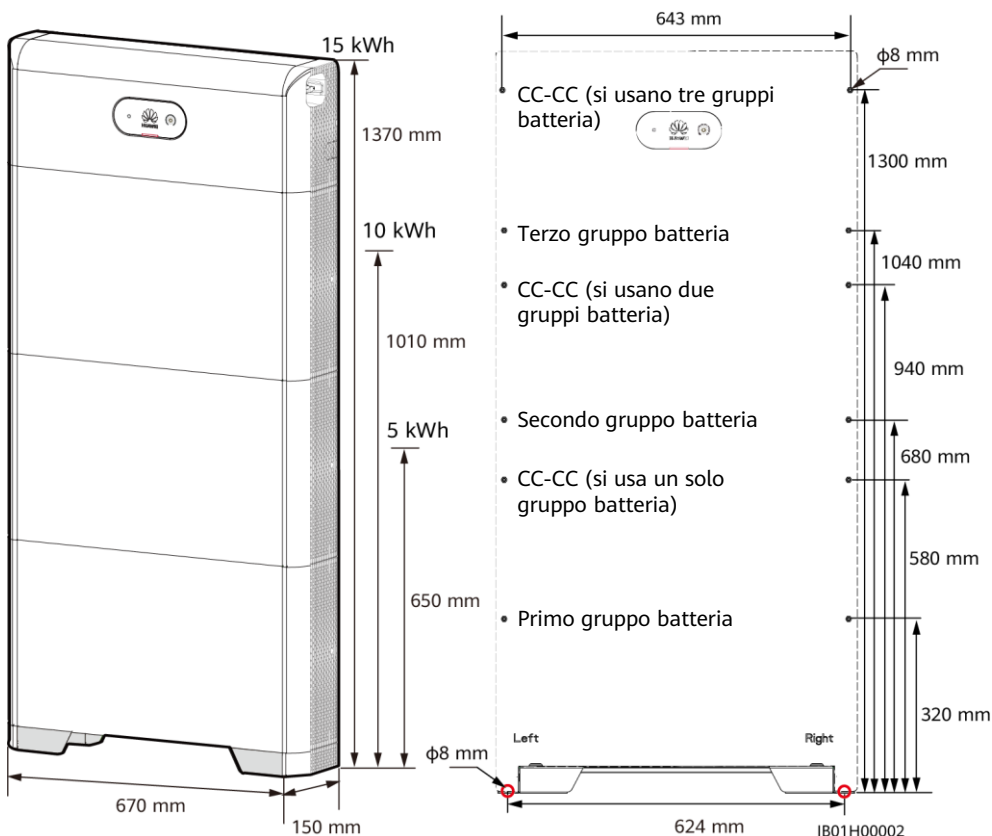

## 2.2 Installazione del supporto per pavimento



Fare attenzione a non forare i tubi dell'acqua e i cavi all'interno del muro.

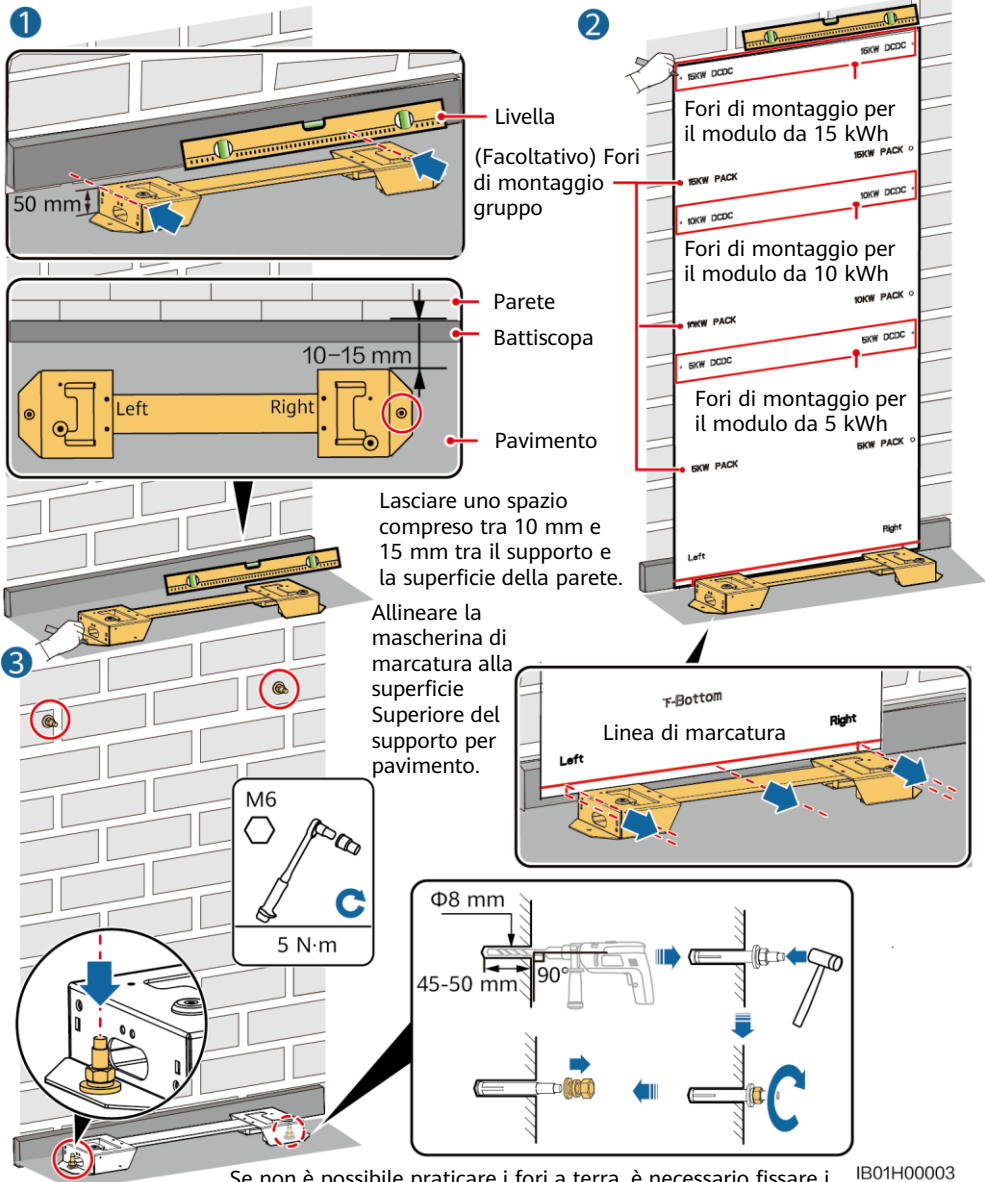

#### NOTA

- I bulloni di espansione M6x60 in dotazione con la batteria servono principalmente per pareti e pavimenti in cemento. Per altri tipi di pareti e pavimenti, assicurarsi che rispettino i requisiti di carico e scegliere i bulloni più adatti (un modulo di espansione della batteria pesa 50 kg).
- Il modulo di controllo dell'alimentazione (DCDC) deve essere fissato alla parete. Se il dispositivo viene installato in un'area nella quale possono verificarsi fenomeni tellurici o vibrazioni, è possibile contrassegnare i fori di montaggio del modulo batteria e praticare i fori per installare i bulloni di espansione indicati al punto 2.

## 2.3 Installazione dei moduli di espansione della batteria

1. Installare i moduli di espansione della batteria e il modulo di controllo dell'alimentazione sul supporto.

### AVVISO

- Di seguito viene descritto come installare i moduli di espansione della batteria per un modello da 15 kWh.
- L'installazione dei moduli di espansione della batteria per i modelli da 5 kWh e 10 kWh è la stessa. Viene installato un modulo di espansione della batteria per un modello da 5 kWh, mentre ne vengono installati due per un modello da 10 kWh.

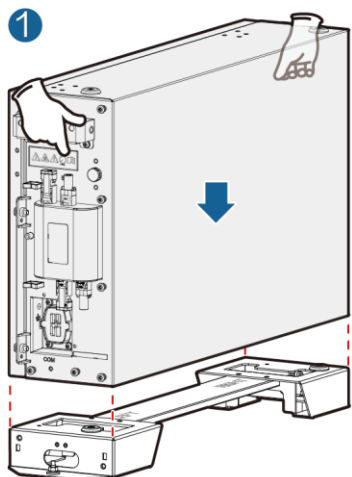

Allineare il primo modulo di espansione della batteria al supporto per pavimento.

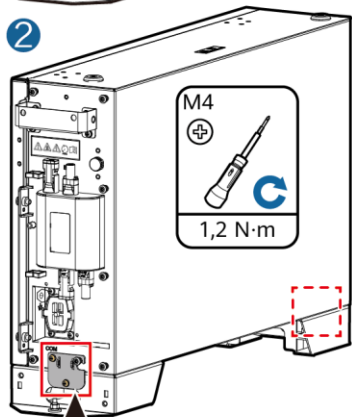

Installare i componenti di collegamento su ambo i lati e stringere le quattro viti.

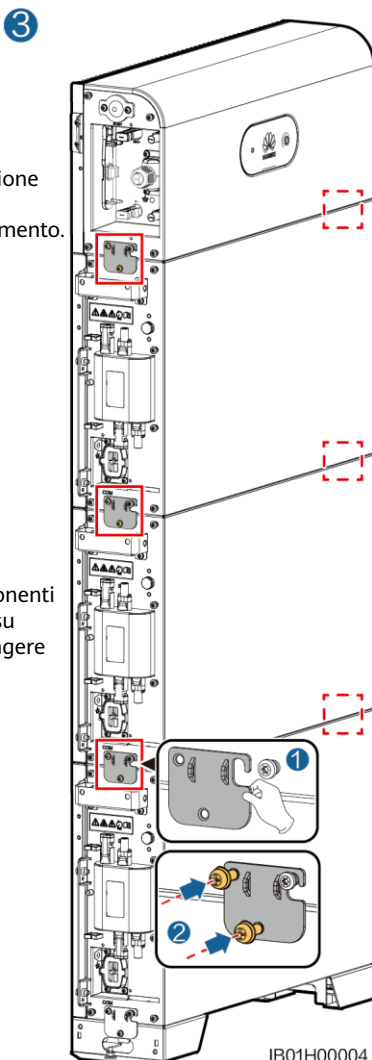
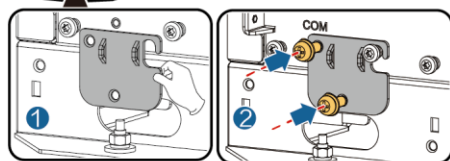

IB01H00004

Installare i rimanenti moduli della batterie e il modulo di alimentazione dal basso verso l'alto. Dopo aver installato un modulo, fissare i componenti di collegamento a sinistra e destra, quindi installare il modulo successivo.



2. Fissare il modulo di controllo dell'alimentazione alla parete.

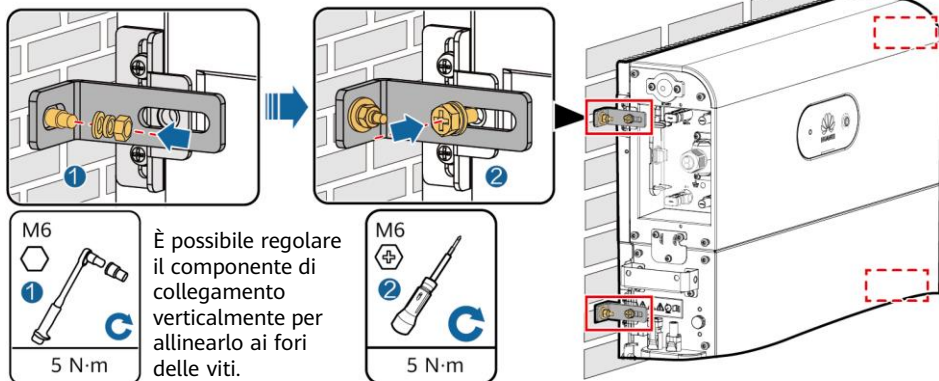

IB01H00005

3. (Facoltativo) Fissare i moduli di espansione della batteria alla parete seguendo il passaggio 2.

## 2.4 Installazione a parete

### Dimensioni dei fori di montaggio

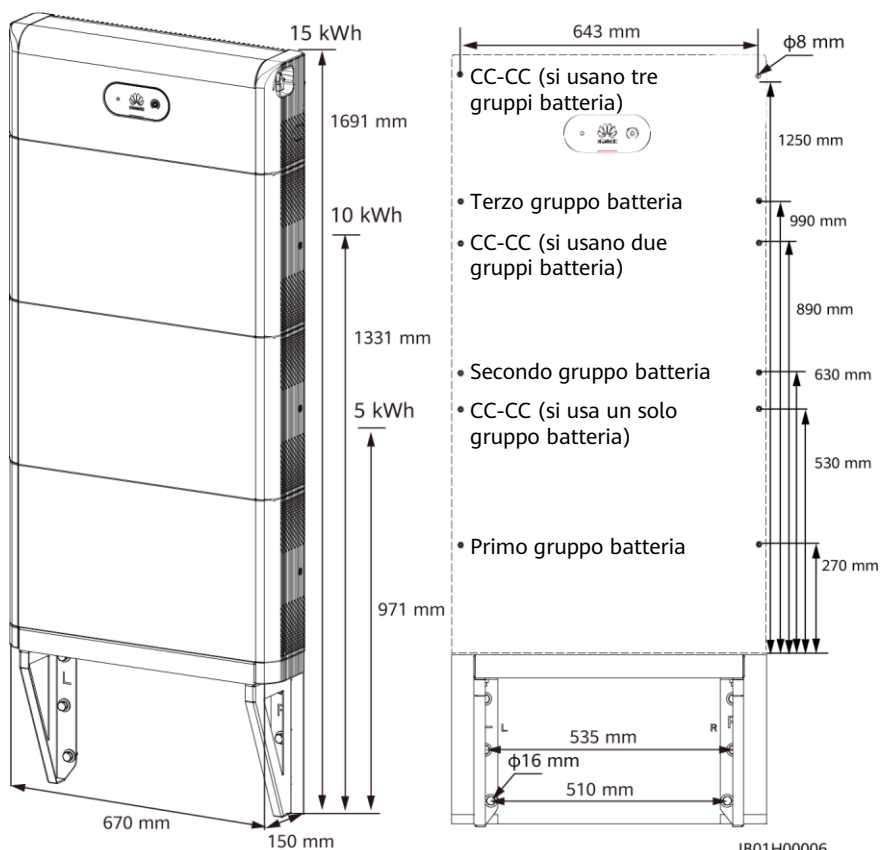

IB01H00006

## Installazione del supporto per montaggio a parete

### NOTA

La base per le installazioni su pavimento è alta 50 mm. Se non è possibile soddisfare i requisiti di tenuta stagna, la batteria può essere installata a parete. I kit di montaggio devono essere acquistati separatamente. Per le installazioni a parete e su pavimento, assicurarsi che la capacità portante soddisfi i requisiti (un modulo di espansione della batteria pesa 50 kg).

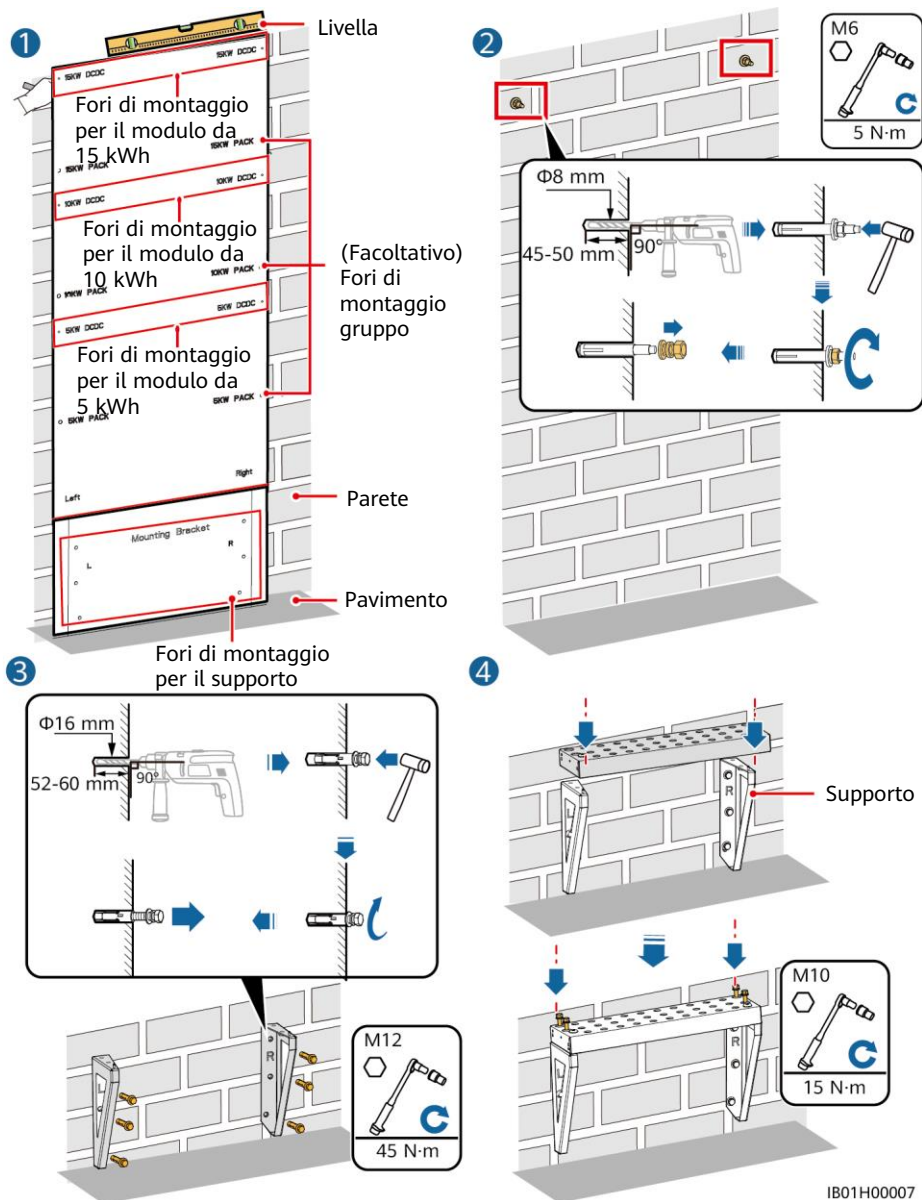

IB01H0007

## 3 Collegamenti elettrici interni della batteria

### ⚠ PERICOLO

- Collegare i cavi secondo le leggi e le normative di installazione locali.
- Prima di collegare i cavi, accertarsi che l'interruttore CC della batteria e tutti gli interruttori collegati a essa siano impostati su OFF. In caso contrario, l'alta tensione della batteria potrebbe provocare scosse elettriche.

### 3.1 Installazione di un cavo di messa a terra interno

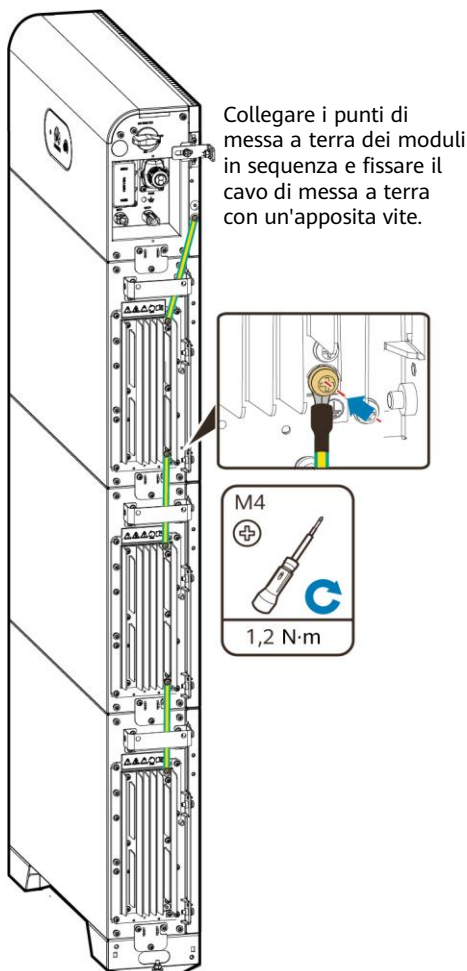

### 3.2 Installazione dei terminali CC interni

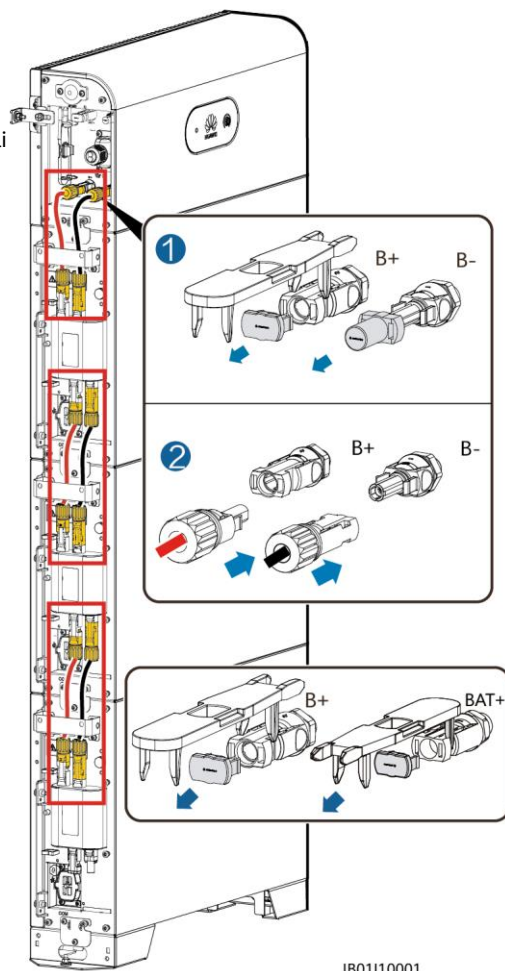

#### 📖 NOTA

- I cavi elettrici interni sono in dotazione con la batteria. Consultare il documento *Contenuto della confezione* nel contenitore di imballaggio.
- Il terminale Amphenol è utilizzato come terminale CC tra il modulo di controllo dell'alimentazione e i moduli di espansione della batteria.

### 3.3 Collegamento dei cavi di segnale interni

#### AVVISO

- Il coperchio protettivo del terminale di comunicazione in dotazione con il dispositivo può essere fissato con clip o viti, a seconda del diagramma effettivo.
- Installare cavi di segnale con un diametro da 5 mm e tappi di gomma come descritto in questa sezione. Non usare i cavi di segnale con diametro da 7 mm.

#### Fissaggio con le clip

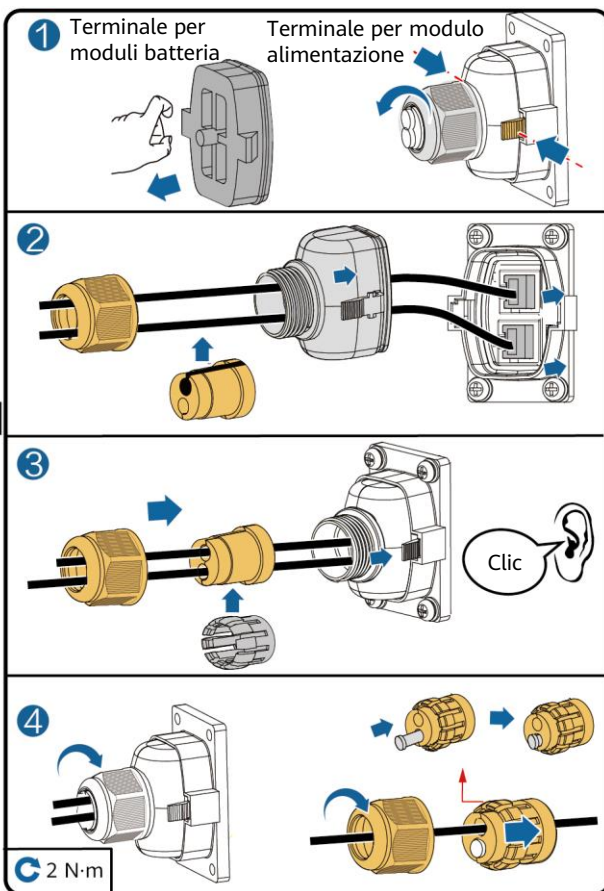
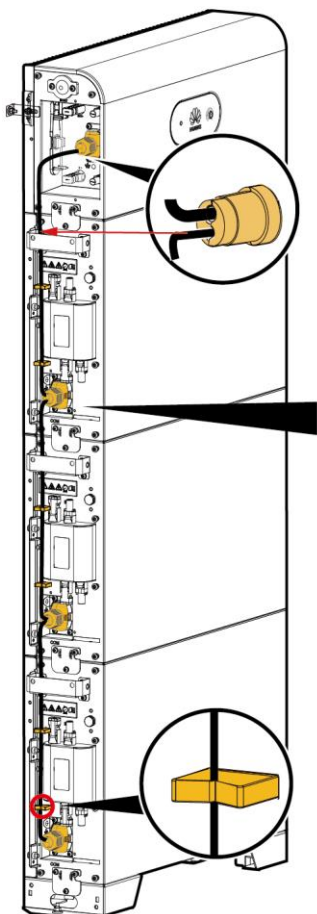

IB0140001

#### AVVISO

- Se a un singolo cavo di rete viene collegato un terminale di comunicazione, è necessario installare un tappo impermeabile in gomma. Non installare un cavo con diametro da 5 mm in un tappo a tenuta stagna con diametro da 7 mm.
- Dopo avere inserito la copertura del terminale nella porta COM, scuoterla verso destra e sinistra, quindi spingerla di nuovo per assicurarsi che sia installata saldamente e serrare il dado (assicurarsi che il tappo di gomma sia ben compresso). In caso contrario, la tenuta stagna potrebbe risultare compromessa.

## Fissaggio con le viti

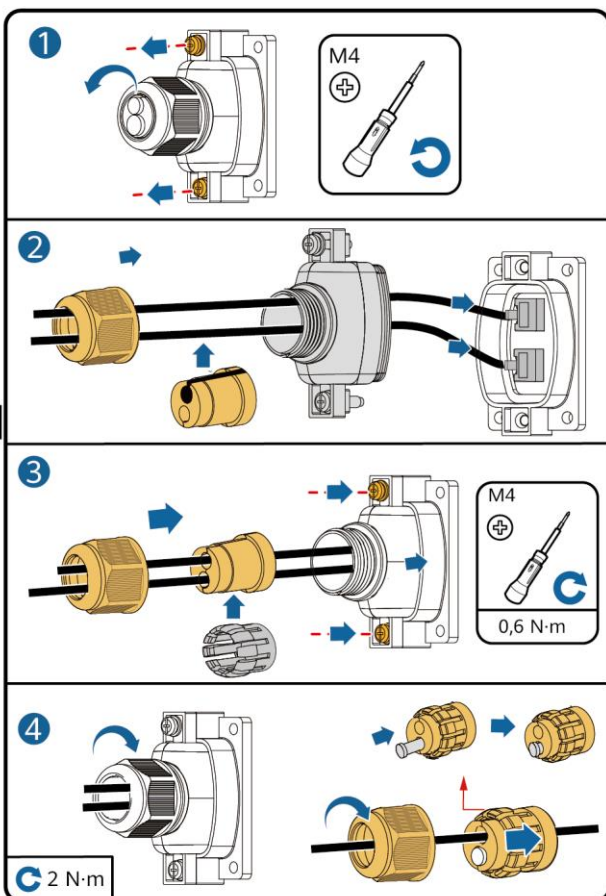
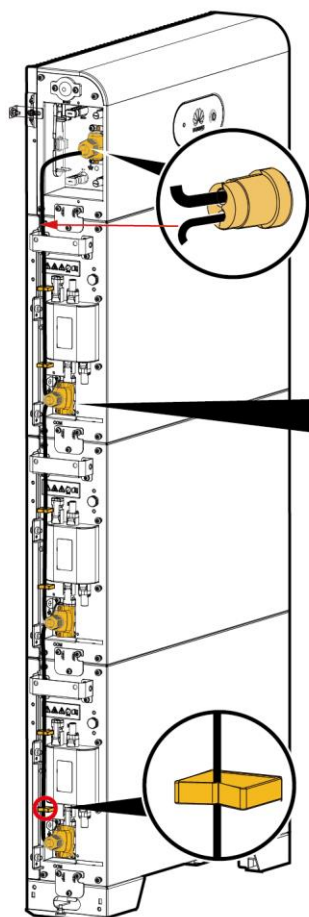

IB01140006

### AVVISO

- Se a un singolo cavo di rete viene collegato un terminale di comunicazione, è necessario installare un tappo impermeabile in gomma. Non installare un cavo con diametro da 5 mm in un tappo a tenuta stagna con diametro da 7 mm.
- Dopo avere inserito la copertura del terminale nella porta COM, scuoterla verso destra e sinistra, quindi spingerla di nuovo per assicurarsi che sia installata saldamente e serrare il dado (assicurarsi che il tappo di gomma sia ben compresso). In caso contrario, la tenuta stagna potrebbe risultare compromessa.

## 4 Collegamenti elettrici esterni della batteria

### 4.1 Preparazione dei cavi

#### PERICOLO

Prima di collegare i cavi, accertarsi che l'interruttore CC della batteria e tutti gli interruttori collegati a essa siano impostati su OFF. In caso contrario, l'alta tensione della batteria potrebbe provocare scosse elettriche.

#### AVVISO

- Collegare i cavi secondo le leggi e le normative di installazione locali.
- Il cavo di alimentazione in ingresso CC e il cavo di segnale tra la batteria e l'inverter devono essere di lunghezza minore o uguale a 10 m.

Procurarsi cavi adatti ai requisiti del sito.

N.	Cavo	Tipo	Intervallo dell'area di sezione trasversale del conduttore	Diametro esterno
1	Cavo di messa a terra	Cavo in rame unipolare per esterni	10 mm <sup>2</sup>	-
2	Cavo di alimentazione in ingresso CC (dall'inverter alla batteria e viceversa)	Cavo FV esterno comune nel settore	4-6 mm <sup>2</sup>	5,5-9 mm
3	Cavo di segnale (dall'inverter alla batteria e viceversa)	Cavo a doppino ritorto schermato per esterni (8 poli)	0,20-1 mm <sup>2</sup>	6,2-7 mm

## 4.2 Inserimento dei cavi nell'apposito foro

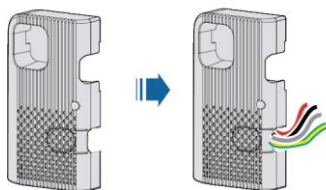

IB0110002

#### AVVISO

Prima di collegare i cavi esterni, occorre farli passare attraverso il foro per evitare che si scolleghino dopo l'installazione.

## 4.3 Installazione di un cavo di messa a terra

#### NOTA

- Mettere a terra un punto del modulo di controllo dell'alimentazione.
- Applicare gel di silice o vernice attorno al terminale di terra dopo aver collegato il cavo di messa a terra.

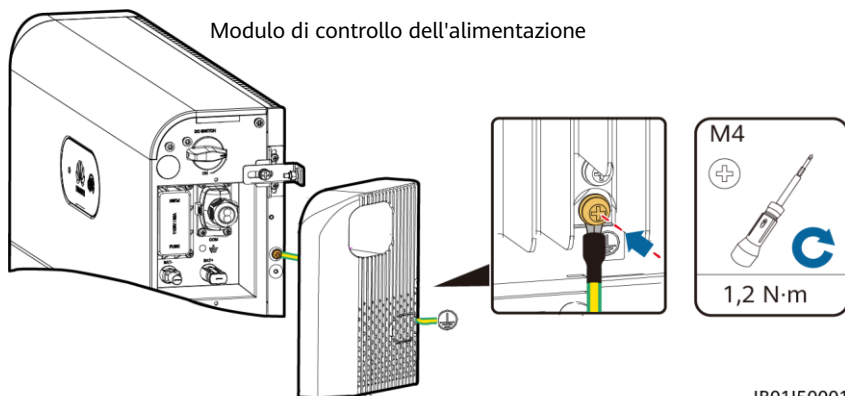

IB01150001



## 4.4 Installazione dei cavi di alimentazione CC in entrata

### ⚠ PERICOLO

1. Si consiglia di collegare i terminali della batteria (BAT+ e AT-) sul lato dell'interruttore all'inverter e di collegare l'altro lato alla batteria a cascata.
2. Per i terminali della batteria, usare i terminali metallici positivi e negativi Staubli MC4 e i connettori CC in dotazione. L'uso di terminali metallici positivi e negativi e di connettori CC incompatibili può bruciare i cavi o danneggiare il modulo. I danni consequenziali arrecati al dispositivo non sono coperti da garanzia.

### Assemblaggio dei connettori CC

Terminale metallico positivo  
8-10 mm  
Terminale metallico negativo  
8-10 mm

PV-CZM-22100/19100  
Assicurarsi che il cavo non possa essere estratto dopo la crimpatura.

Connettore positivo  
Connettore negativo  
Clic

Verificare che la polarità dei cavi sia corretta.

Usare la chiave mostrata nella figura per serrare il dado di bloccaggio; è serrato quando la chiave scivola e non stringe più.  
PV-MS-HZ  
Chiave fissa

IH07130001

### Installazione dei cavi di alimentazione CC in entrata

### ⚠ PERICOLO

Utilizzare utensili isolanti appropriati per collegare i cavi. Assicurarsi che la polarità dei cavi della batteria collegati sia corretta. Se i cavi vengono collegati invertendo la polarità, la batteria potrebbe subire danni.

1 BAT- BAT+

2 BAT- BAT+

IB01130001

## 4.5 Installazione di un cavo di segnale

### AVVISO

- Quando si posa un cavo di segnale, occorre separarlo dai cavi di alimentazione e tenerlo lontano da forti fonti di interferenza per evitare l'interruzione delle comunicazioni.
- Verificare che lo strato protettivo del cavo sia all'interno del connettore, che i poli eccedenti del cavo vengano recisi dallo strato protettivo, che il polo esposto sia completamente inserito nel foro per cavo e che il cavo sia collegato saldamente.
- Utilizzare un tappo per chiudere il foro per i cavi inutilizzati con l'anello impermeabile in gomma, quindi stringere il tappo di chiusura.
- Se è necessario collegare più cavi di segnale, assicurarsi che i rispettivi diametri esterni siano uguali.

### Definizione dei pin della porta COM

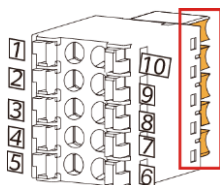

6 pin-10 pin vicini al lato della scanalatura.

### NOTA

Si raccomanda di collegare il lato destro della porta COM all'inverter e il lato sinistro della porta COM alle batterie in cascata. La direzione di inserimento dei terminali di comunicazione sul lato sinistro e destro della porta COM è diversa. Inserire i terminali di comunicazione nella direzione mostrata nelle figure.

Vista sinistra

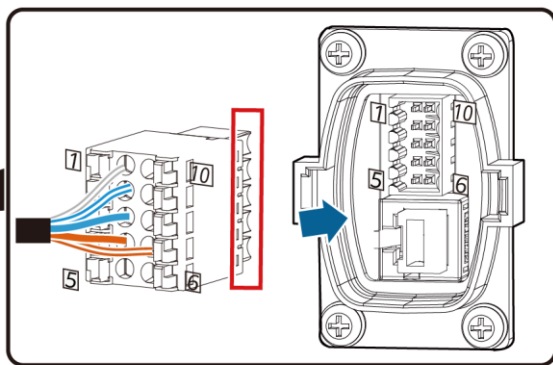
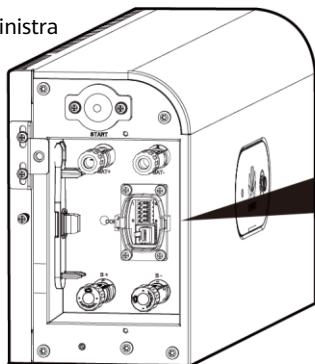

Vista destra

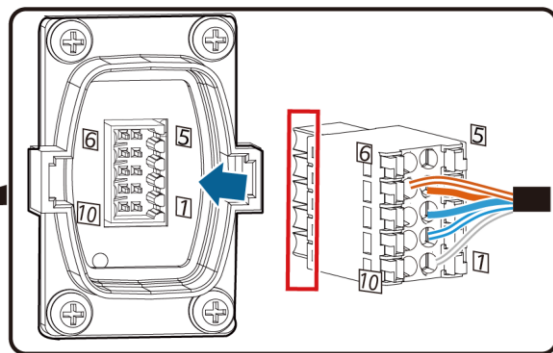
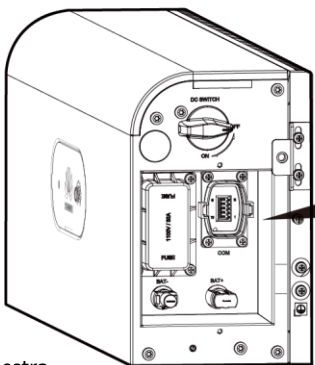

IB01W10008



## Definizione dei pin della porta COM

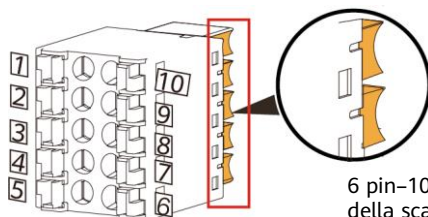

6 pin-10 pin vicini al lato della scanalatura.

### NOTA

I terminali di comunicazione su lato dell'inverter devono essere collegati a RS485+\RS485-, EN+\EN- e PE. I terminali di comunicazione sul lato del collegamento in cascata devono essere collegati a RS485+\RS485-, EN+\EN-, CANH\CANL e PE.

N.	Etichetta	Definizione	Descrizione
1	PE	Punto di messa a terra sul livello della schermatura	Punto di messa a terra sul livello della schermatura
2	Enable-	GND del segnale di attivazione	Connessione a GND del segnale di attivazione dell'inverter.
3	Enable+	Segnale di attivazione+	Connessione al segnale di attivazione dell'inverter.
4	485A	Segnale differenziale+ RS485A, RS485	Si collega alla porta + del segnale RS485 dell'inverter o alle batterie in cascata.
5			
6	485B	Segnale differenziale- RS485B, RS485	Si collega alla porta - del segnale RS485 dell'inverter o alle batterie in cascata.
7			
8	CANL	Porta bus CAN estesa	Pin usato per collegare in cascata i cavi di segnale in presenza di batteria a cascata.
9	CANH	Porta bus CAN estesa	Pin usato per collegare in cascata i cavi di segnale in presenza di batteria a cascata.
10	PE	Punto di messa a terra sul livello della schermatura	Punto di messa a terra sul livello della schermatura

## Collegamento dei terminali di comunicazione all'inverter

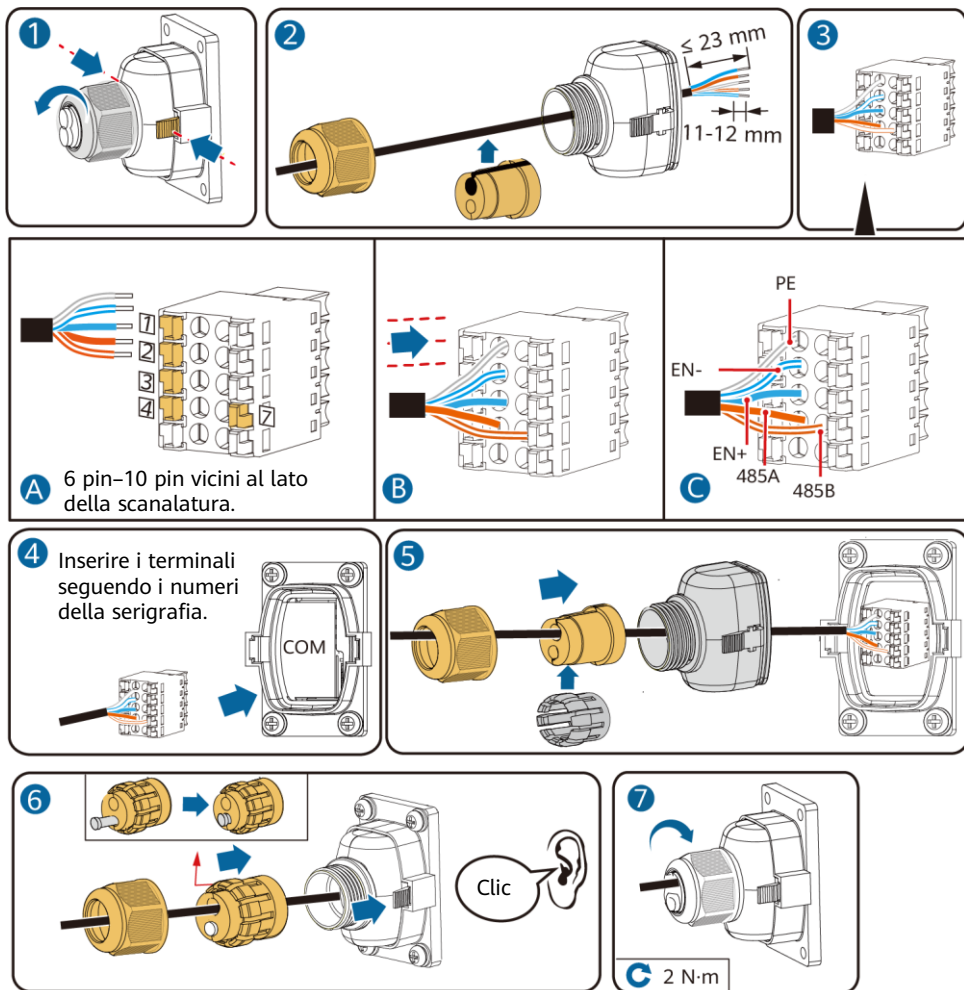

IB01140002

## 4.6 (Facoltativo) Collegamento dei cavi in scenari a cascata

### Rete a cascata

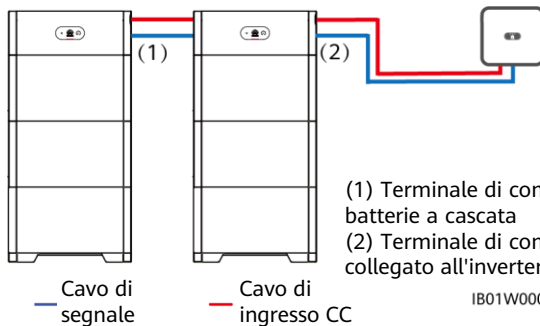

(1) Terminale di comunicazione per batterie a cascata  
(2) Terminale di comunicazione collegato all'inverter

IB01W00009

## Collegamento dell'ingresso CC a cascata

Preparare i connettori CC e collegare i terminali a cascata CC (BAT+ e BAT-) per le batterie a cascata. Per i dettagli, consultare la sezione 4.4 "Installazione dei cavi di alimentazione CC in entrata". I terminali metallici Staubli MC4 positivo e negativo e i connettori CC sul lato del collegamento in cascata devono essere acquistati dal cliente.

## Collegamento del terminale di comunicazione per batterie a cascata

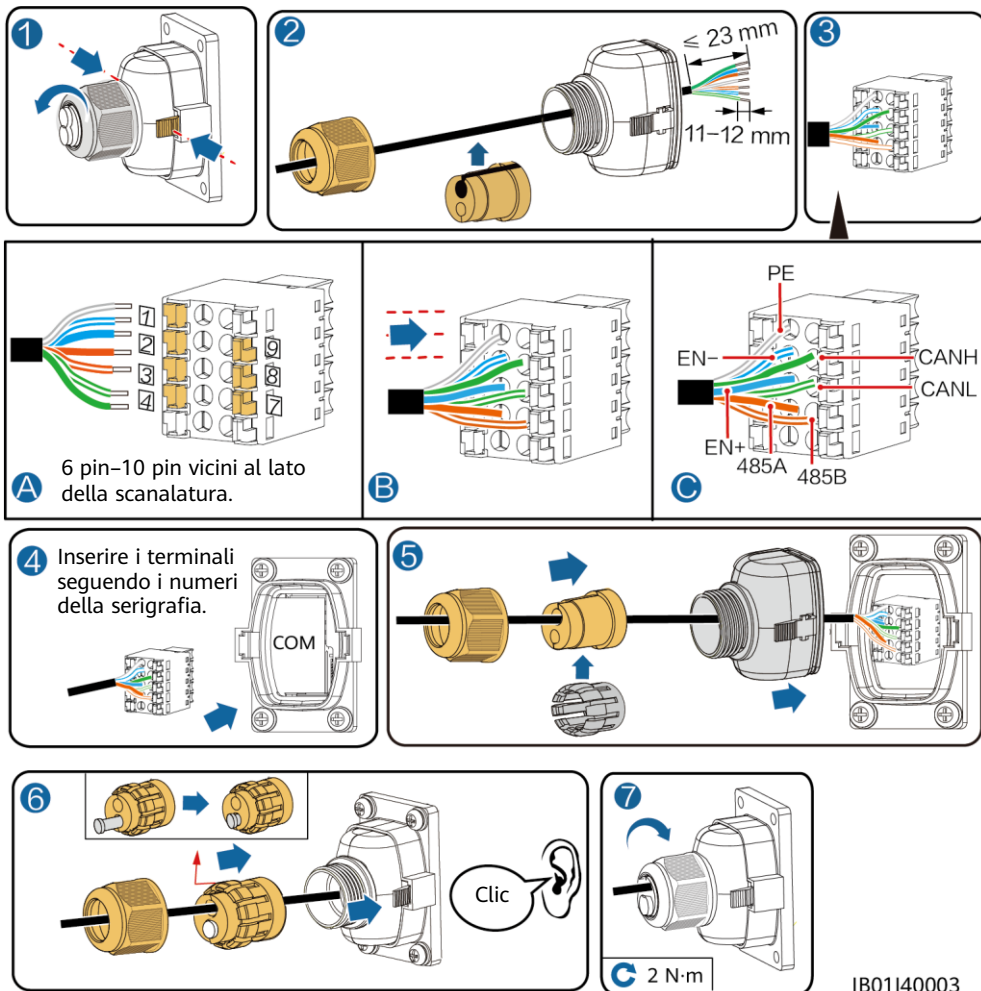

### AVVISO

- Se a un singolo cavo di rete viene collegato un terminale di comunicazione, è necessario installare un tappo impermeabile in gomma.
- Dopo avere inserito la copertura del terminale nella porta COM, scuoterla verso destra e sinistra, quindi spingerla di nuovo per assicurarsi che sia installata saldamente e serrare il dado (assicurarsi che il tappo di gomma sia ben compresso). In caso contrario, la tenuta stagna potrebbe risultare compromessa.

## 4.7 Collegamento dei cavi all'inverter

### SUN2000-(2KTL-6KTL)-L1

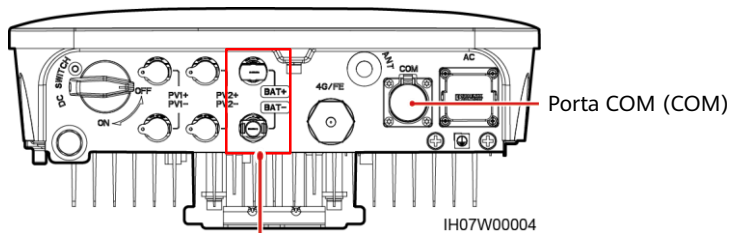

Terminali della batteria (BAT+/BAT-)

### Definizione dei pin della porta COM

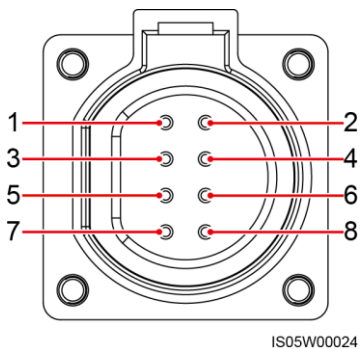

N.	Etichetta	Definizione	Descrizione
3	485B2	Segnale differenziale- RS485B, RS485	Usato per il collegamento alle porte di segnale RS485 della batteria
4	485A2	Segnale differenziale+ RS485A, RS485	
5	GND	GND	Usato per il collegamento a terra del segnale di attivazione
6	EN+	Segnale attivazione+	Usato per il collegamento al segnale di attivazione della batteria

### SUN2000-(3KTL-10KTL)-M1

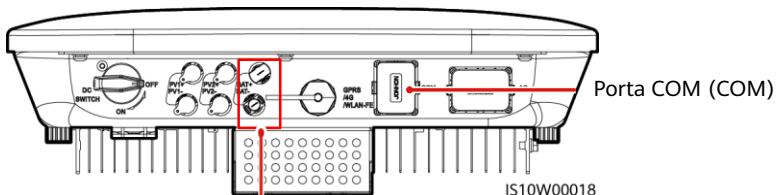

Terminali della batteria (BAT+/BAT-)

### Definizione dei pin della porta COM

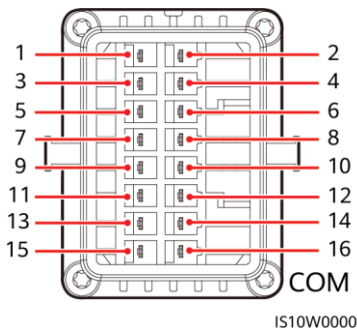

N.	Etichetta	Definizione	Descrizione
5	PE	Punto di messa a terra sul livello della schermatura	Punto di messa a terra sul livello della schermatura
7	485A2	Segnale differenziale+ RS485A, RS485	Usato per il collegamento alle porte di segnale RS485 della batteria
9	485B2	Segnale differenziale- RS485B, RS485	
11	EN+	Segnale attivazione+	Usato per il collegamento al segnale di attivazione della batteria
13	GND	GND	Usato per il collegamento a terra del segnale di attivazione

**SUN2000-(2KTL-6KTL)-L1**

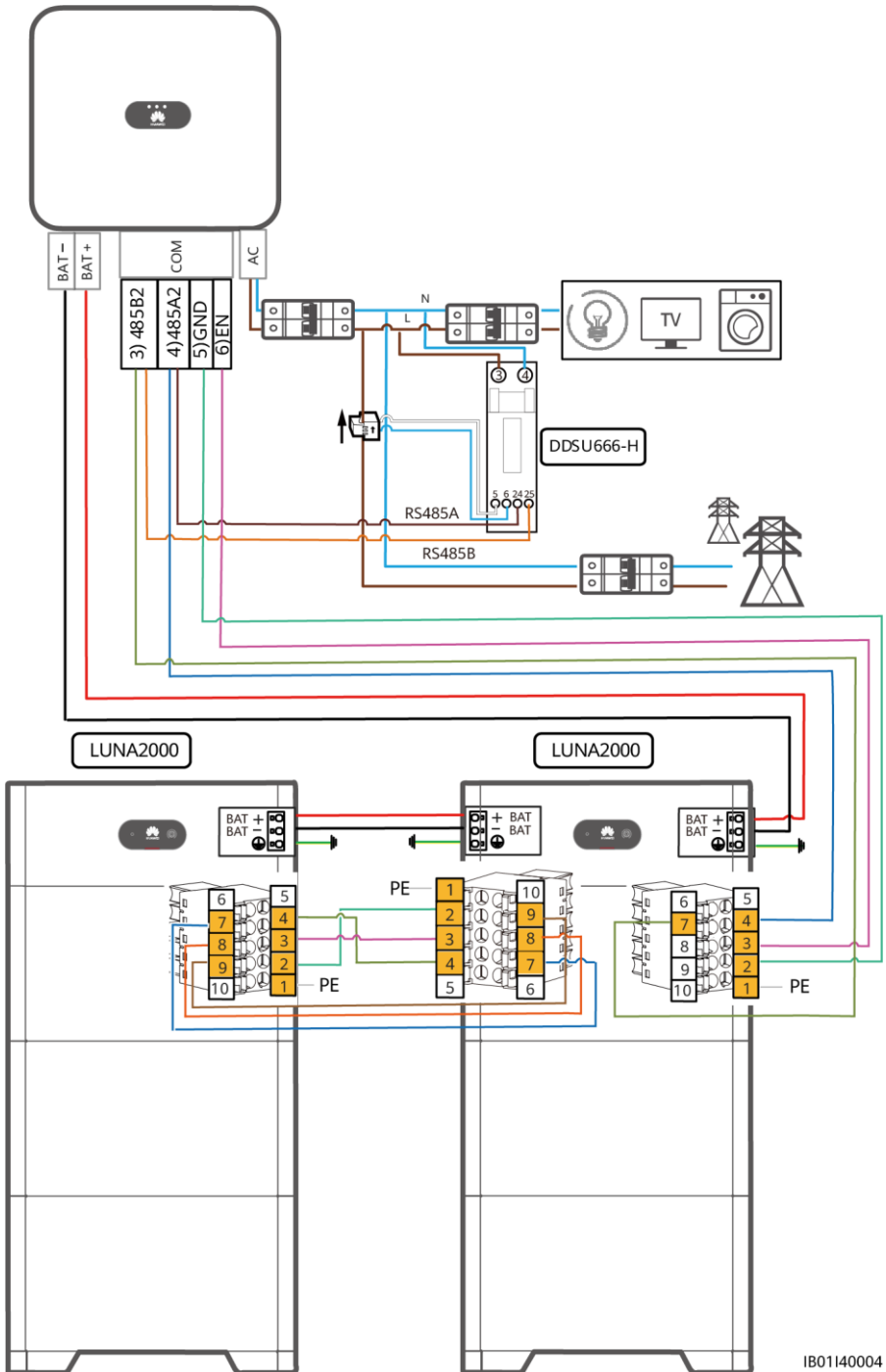

IB01140004

**SUN2000-(3KTL-10KTL)-M1**

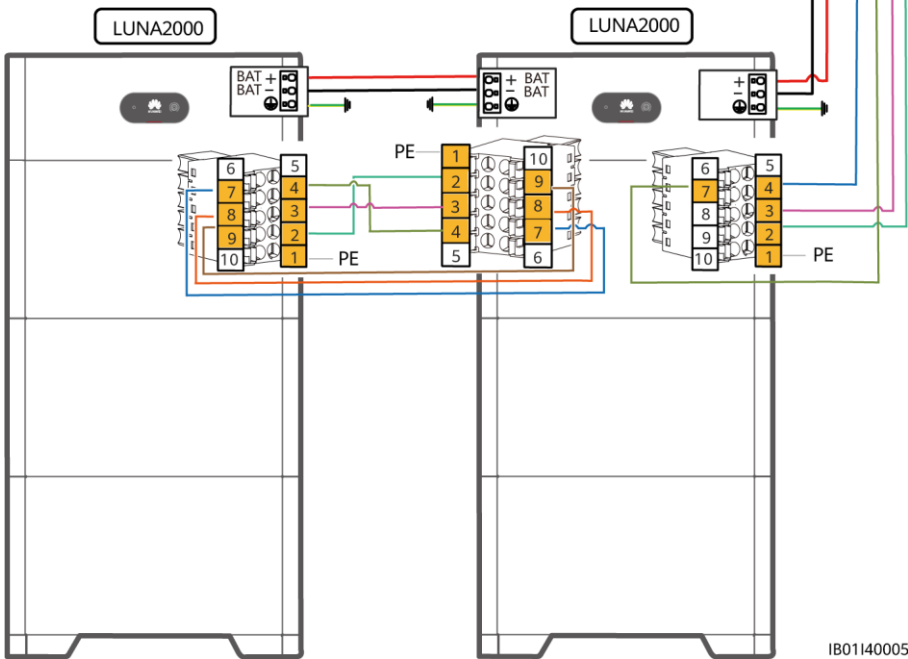
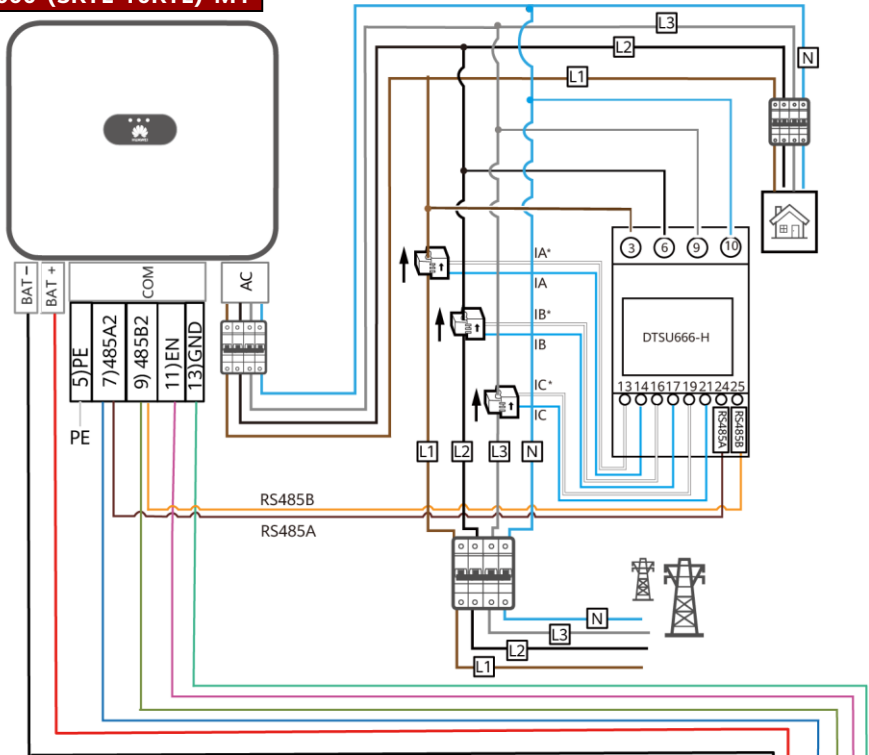

IB01140005

## 5 Verifica dell'installazione

### 5.1 Installazione del coperchio

Dopo aver completato i collegamenti elettrici, controllare che i cavi siano collegati correttamente e saldamente, installare il coperchio protettivo esterno e fissarlo con le viti.

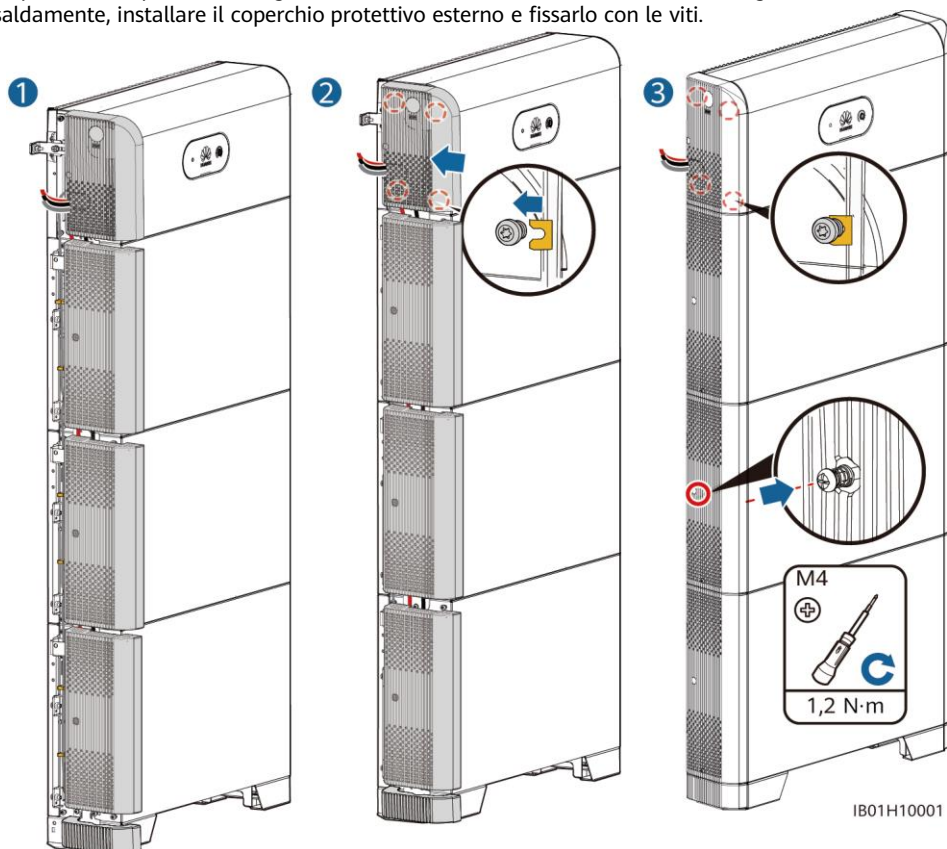

### 5.2 Verifica dell'installazione

N.	Criterio di accettazione
1	La batteria è installata correttamente e saldamente.
2	I cavi sono instradati correttamente come richiesto dal cliente.
3	Le fascette stringicavo sono fissate in modo uniforme e senza alcun difetto.
4	Il cavo della messa a terra è collegato correttamente e saldamente.
5	L'interruttore della batteria e tutti gli interruttori collegati a essa sono spenti.
6	I cavi di alimentazione CC in entrata e quelli di segnale sono collegati correttamente e saldamente.
7	Le porte e i terminali non utilizzati sono chiusi con tappi impermeabili.
8	Lo spazio di installazione è appropriato e l'ambiente di installazione è pulito e ordinato.



## 6 Messa in servizio con accensione

### 6.1 Collegamento dell'alimentazione a batteria

#### AVVISO

- Accendere LUNA2000 entro 24 ore dalla rimozione dell'imballaggio, il tempo di spegnimento non può superare le 24 ore durante la manutenzione.
- Dopo aver acceso la batteria, accendere l'inverter. Per i dettagli su come accendere l'inverter, consultare la guida rapida del modello corrispondente.
- Se non è configurato alcun modulo FV, premere il pulsante di avvio nero.

Accendere gli interruttori CC della batteria. Dopo che la batteria è stata installata e accesa per la prima volta, il LED ad anello lampeggia tre volte. Osservare l'indicatore della batteria per controllare lo stato di funzionamento.

Tipo	Stato (lampeggiante a intervalli lunghi: acceso per 1 sec. e poi spento per 1 sec.; lampeggiante a intervalli brevi: acceso per 0,2 sec. e poi spento per 0,2 sec.)		Significato
Indicazione di funzionamento			N/A
	Verde fisso	Verde fisso	Modalità operativa
	Lampeggiante verde a intervalli lunghi	Lampeggiante verde a intervalli lunghi	Modalità di standby
	Spento	Spento	Modalità di sospensione
	Lampeggiante rosso a intervalli brevi	N/A	Allarme ambientale del modulo di controllo dell'alimentazione della batteria
	N/A	Lampeggiante rosso a intervalli brevi	Allarme ambientale del modulo di espansione della batteria
	Rosso fisso	N/A	Guasto del modulo di controllo dell'alimentazione della batteria
	N/A	Rosso fisso	Guasto del modulo di espansione della batteria
Indicazione del sistema della batteria			N/A
	Barre verdi		Indica il livello della batteria. Una sola barra indica il 10%.
	Rosso fisso		Le prime tre barre indicano il numero di moduli di espansione della batteria guasti.



## 6.2 Download dell'app

Metodo 1: cercare FusionSolar in Huawei AppGallery e scaricare l'ultimo pacchetto di installazione.

Metodo 2: accedere a <https://solar.huawei.com> usando il browser del telefono e scaricare l'ultimo pacchetto di installazione.

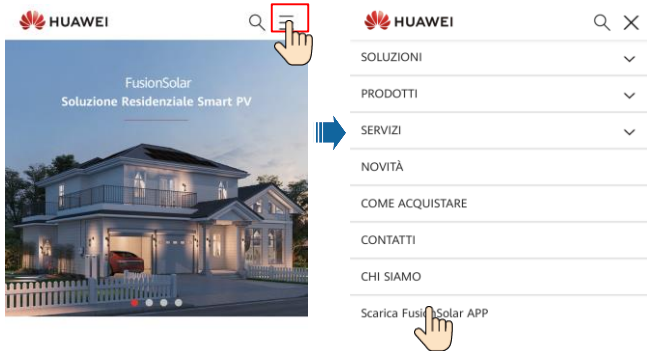

Metodo 3: effettuare la scansione del seguente codice QR e scaricare l'ultimo pacchetto di installazione.



FusionSolar

## 6.3 Implementazione della batteria

Quando l'app si connette all'inverter, compare un messaggio in cui viene chiesto di aggiornare la versione dell'inverter. Lo Smart Dongle V100R001C00SPC117 e versioni successive supporta la batteria LUNA2000, ma non può essere aggiornato localmente. È necessario aggiornarlo mediante il sistema di gestione. La nuova procedura di aggiornamento si trova nella guida rapida. Per scaricarla, è possibile scansionare il codice QR a destra.



### Creazione di un impianto

Scaricare e installare la versione più recente dell'app FusionSolar facendo riferimento alla guida rapida per il modello di inverter corrispondente oppure App FusionSolar Guida rapida. Registrarsi come installatore e creare un impianto FV o un proprietario (saltare questo passaggio se esiste già un account). Per scaricare App FusionSolar Guida rapida, scansionare il codice QR.



### Aggiunta di batterie a un impianto esistente

Accedere all'app FusionSolar utilizzando l'account dell'installatore, scegliere **Io > Messa in servizio dispositivo**. Toccare **Impostazione rapida** nella schermata Home per aggiungere la batteria e impostarne la modalità di funzionamento.

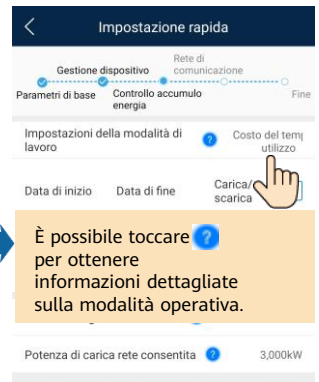
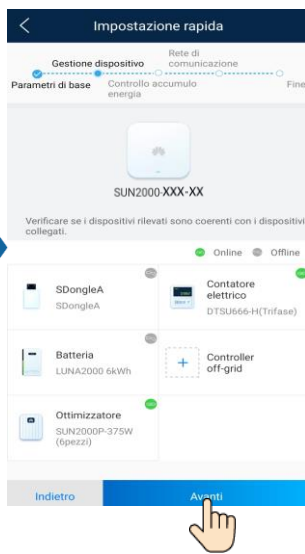

## 6.4 Controllo dello stato della batteria

Nella home page, scegliere **Regolazione potenza > Controllo accumulo energia** e impostare i parametri e la modalità operativa della batteria.

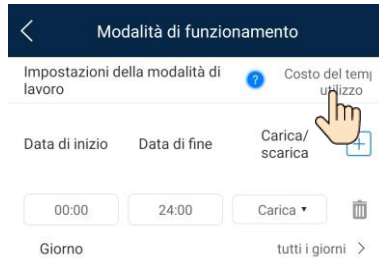

## 6.5 Controllo dello stato della batteria

Dopo aver aggiunto la batteria, toccare **Monitoraggio dispositivo** nella home page per visualizzare lo stato di funzionamento, il livello, l'alimentazione e lo stato di carica e scarica della batteria.



## 6.6 Manutenzione e aggiornamento

### Aggiornamento della batteria

Quando la rete è collegata, toccare **☰** > **Download file** in alto a destra nella schermata di connessione dell'app. Nella home page, scegliere **Manutenzione** > **Aggiorna dispositivo** per aggiornare la versione della batteria.

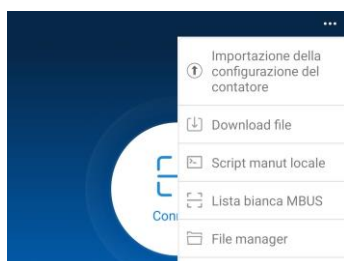

### Conservazione e ricarica

Le batterie devono essere ricaricate se vanno conservate per un certo periodo. Per i dettagli, consultare il manuale utente.

### Sostituzione del fusibile

Se occorre sostituire un fusibile, attenersi alla procedura nel manuale utente.

## 7 Dichiarazione

1. Le informazioni contenute in questo documento sono soggette a modifiche senza preavviso. Nella redazione del presente documento è stato fatto quanto possibile per garantire l'accuratezza dei contenuti, tuttavia nessuna dichiarazione, informazione e raccomandazione contenuta in questo documento costituisce alcun tipo di garanzia, esplicita o implicita. È possibile scaricare questo documento tramite la scansione del codice QR.
2. Prima di installare il dispositivo, leggere attentamente il manuale utente per conoscere le informazioni sul prodotto e le precauzioni per la sicurezza.
3. L'uso del dispositivo è consentito solo agli elettricisti certificati. Il personale addetto deve indossare gli appositi dispositivi di protezione individuale (DPI).
4. Prima di installare il dispositivo, verificare che il contenuto dell'imballaggio sia intatto e completo rispetto all'elenco dei materiali della confezione. In caso di danni o mancanza di un componente, contattare il fornitore.
5. I danni al dispositivo causati dalla mancata osservanza delle istruzioni contenute in questo documento non sono coperti da garanzia.
6. I colori dei cavi riportati in questo documento sono solo di riferimento. Selezionare i cavi in base alle specifiche locali sui cavi.



Guida rapida



Manuale utente



Guida all'installazione

## 8 Informazioni di contatto del servizio clienti

Informazioni di contatto del servizio clienti			
Area geografica	Paese/Area geografica	E-mail	Tel
Europa	Francia	eu_inverter_support@huawei.com	0080033888888
	Germania		
	Spagna		
	Italia		
	Regno Unito		
	Paesi Bassi		
	Altri		
Asia Pacifica	Australia	eu_inverter_support@huawei.com	1800046639
	Turchia	eu_inverter_support@huawei.com	-
	Malesia	apsupport@huawei.com	0080021686868 /1800220036
	Thailandia		(+66) 26542662 (a pagamento secondo le tariffe locali)
			1800290055 (gratuito in Thailandia)
	Cina	solarservice@huawei.com	400-822-9999
	Giappone	solarsupportjp@huawei.com	0120258367
	Corea del Sud	koreainverter@huawei.com	-
Altri	apsupport@huawei.com	0060-3-21686868	
India	India	indiaenterprise_TAC@huawei.com	1800 103 8009
America del Nord	Stati Uniti	eu_inverter_support@huawei.com	1-877-948-2934
	Canada	eu_inverter_support@huawei.com	1-855-482-9343
America Latina	Messico	la_inverter_support@huawei.com	018007703456 /0052-442-4288288
	Argentina		0-8009993456
	Brasile		0-8005953456
	Cile		800201866 (solo linea fissa)
	Altri		0052-442-4288288
Medio Oriente e Africa	Egitto	eu_inverter_support@huawei.com	08002229000 /0020235353900
	Emirati Arabi Uniti		08002229000
	Sudafrica		0800222900
	Arabia Saudita		8001161177
	Pakistan		0092512800019
	Marocco		0800009900
	Altri		0020235353900

**Huawei Technologies Co., Ltd.**  
Huawei Industrial Base Bantian, Longgang  
Shenzhen 518129, Repubblica Popolare Cinese  
[solar.huawei.com](http://solar.huawei.com)